

- 8 Radbolzen M20x1,5x70 studs
- 8 Flachbandmutter DIN 74361 B20 nut
- 8 Federring DIN 74361 C20,5 spring washer

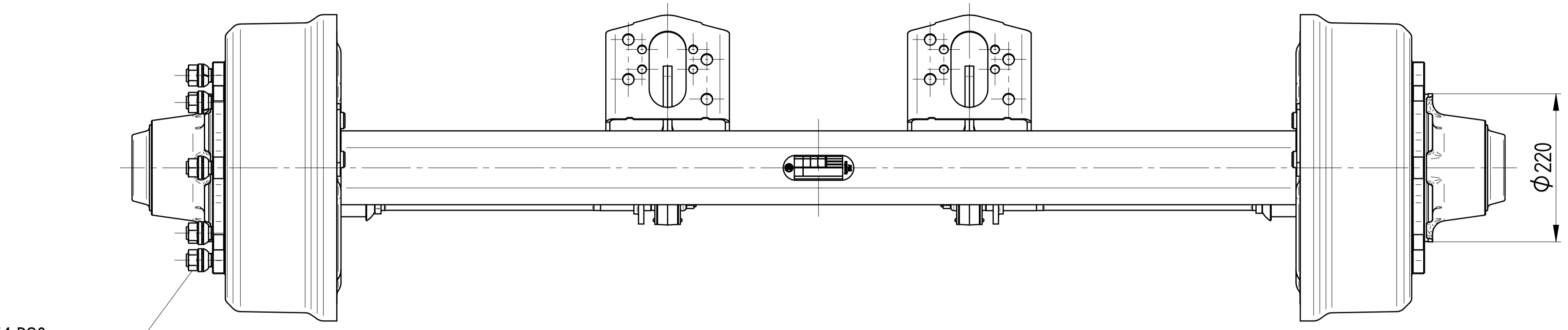

Fahrtrichtung
direction of travel

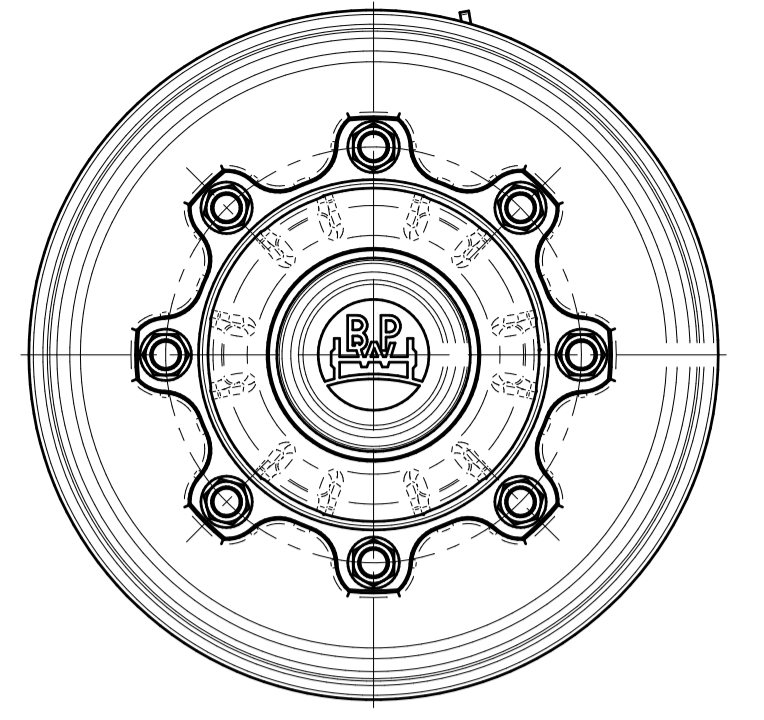
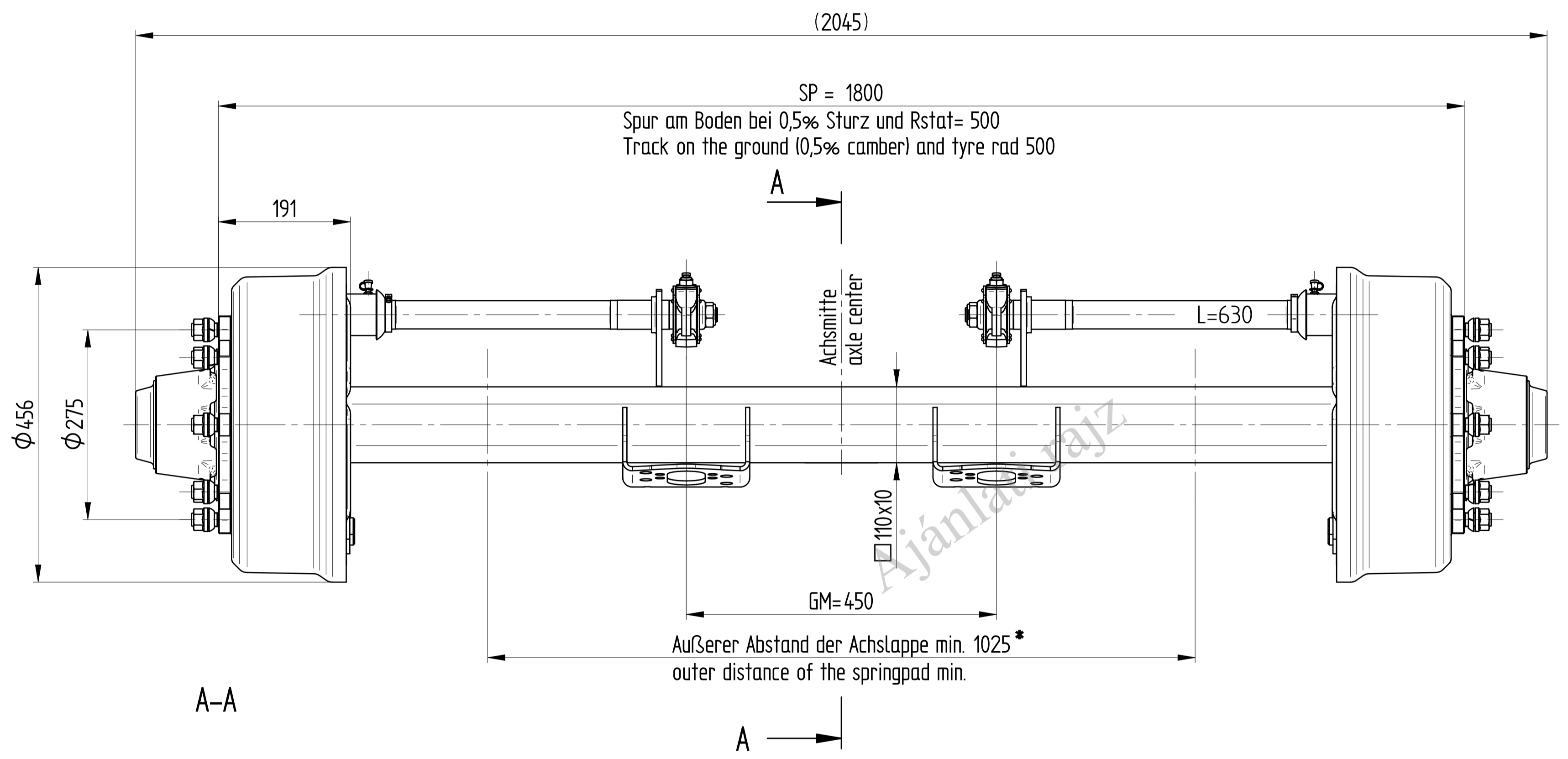

Lochbild für Grundplatte
Hole pattern of basic plate

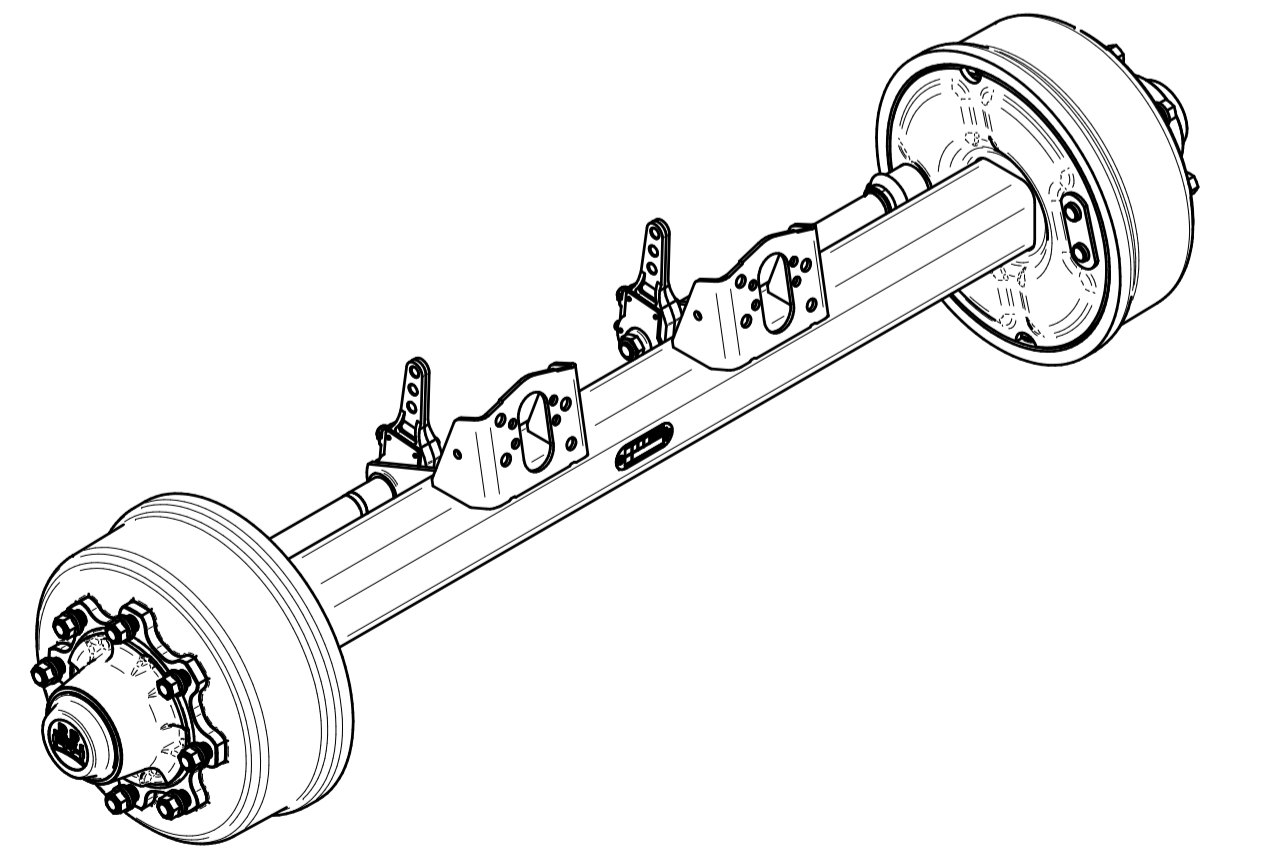
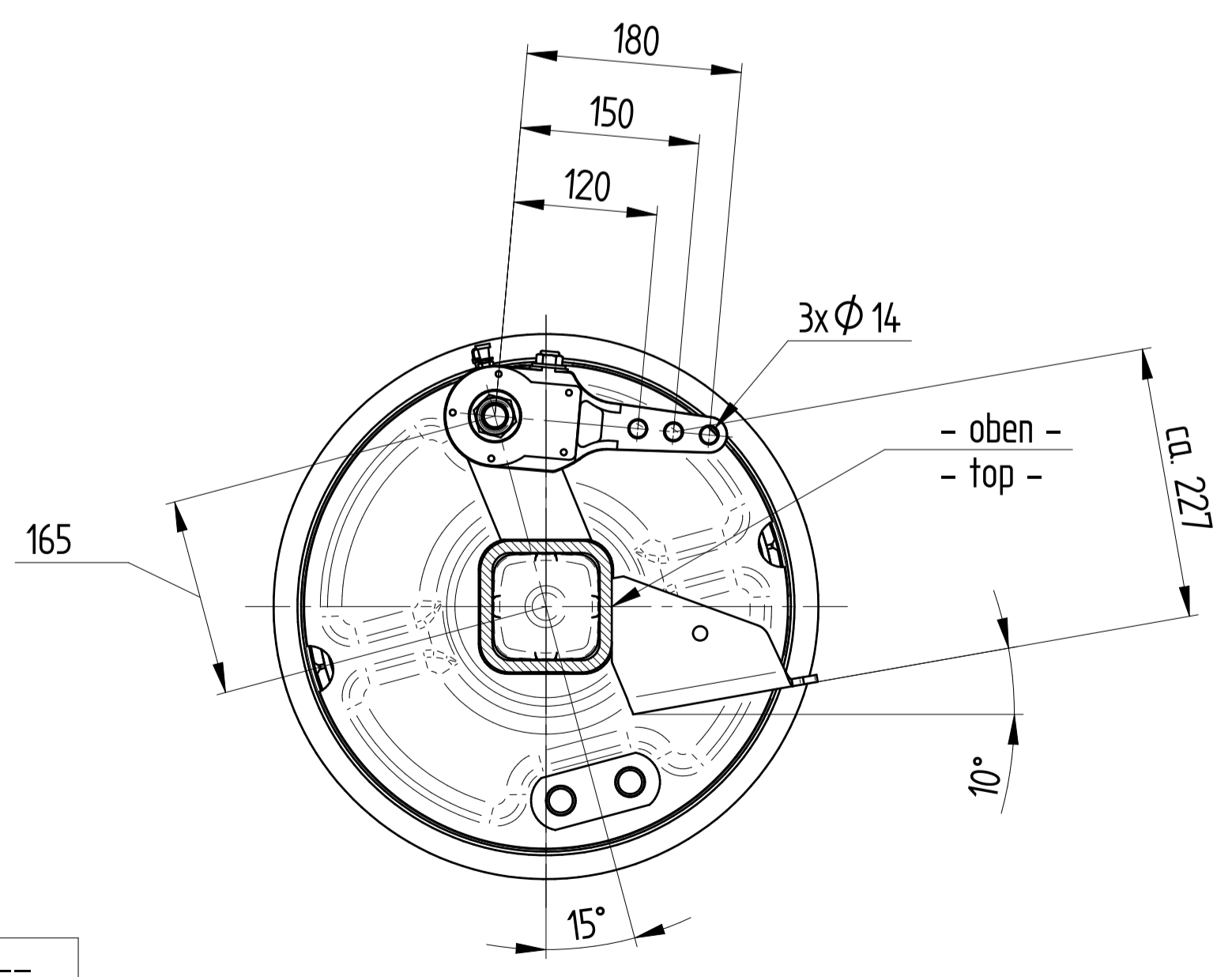
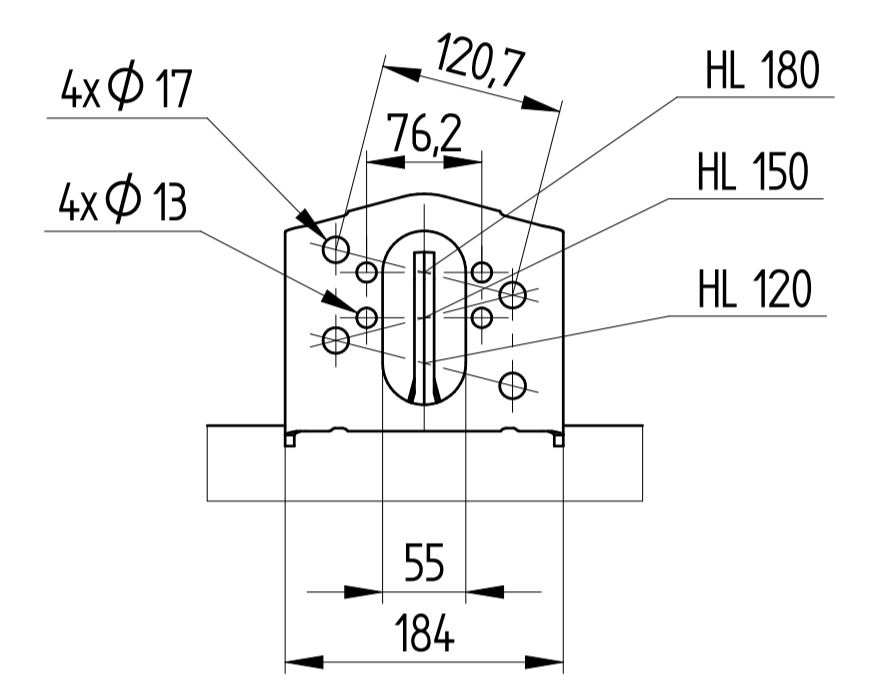

60 km/h	10500	---	---
40 km/h	10500	---	---
25/30 km/h	10500	---	17000
	EU/ECE	EC/STVZO	FR
Technische Achslasten in kg/Achse axle load techn. kg/axle			

60 km/h	8500	8500	8000
40 km/h	9000	9000	8500
25 km/h	10000	10000	9000
Statische Achslasten in kg/Achse axle load stat. kg/axle			

* Im Falle des anderen Maße wenden Sie sich bitte zu BPW
In case of different dimension please contact to BPW

Werkstoff		32213-32215 Vkt 110x10		Buchstabe	Abzähl	Änderung		Nummer	Datum	Bearb.	Ges.
Überprüfen nach		Vkt 110x10		Beauftragter	Datum	Name	Maßstab	Benennung			
✓	R,100	✓	R,20	12.04.18	22.03.18	PASZTO	15	Bremsachse GS 9008			
✓	R,40	✓	R,12	12.04.18	12.04.18	LORA		trailer axle GS 9008 N4012-4, 8/220/275/ET 0			
✓	R,30	✓	R,6,3	12.04.18	12.04.18	TOKECS		trailer axle GS 9008 N4012-4, 8/220/275/ET 0			
✓	+ R, beliebig							trailer axle GS 9008 N4012-4, 8/220/275/ET 0			
Paßmaß	Abmaße	Werkzeug		R		BPW BERGISCHE AXCHSEN Kommanditgesellschaft		51674 WIEHL		BO-55.76.462.028	
Für diese Zeichnung gelten die in der Zeichnung angegebenen Maße. Die Fertigung ist für die angegebenen Maße zu gewährleisten. Die Fertigung ist für die angegebenen Maße zu gewährleisten. Die Fertigung ist für die angegebenen Maße zu gewährleisten.		Ersatz für		Ersatz durch							